

CADRE TYPE SSA = EN ALUMINIUM ET SE DÉPOSE PAR DESSUS LE PLANCHER SANS FAIRE DE DÉPRESSION AU PLANCHER. LA BORDURE A 2" LARGE PARTANT 1/2" ET FINISSANT AU POINT O (BISEAUTÉ) SUR LES 4 CÔTÉS MAIS PEUT AUSSI FAIRE SUR 1, 2 OU 3 CÔTÉS SI DEMANDÉ. LE CADRE SERA LIVRÉ NON ASSEMBLÉ POUR ÉVITER TOUT DOMMAGE PAR LE TRANSPORT. IL EST RECOMMANDÉ DE L'ASSEMBLÉ À L'AIDE D'UNE COLLE DE TYPE PL.

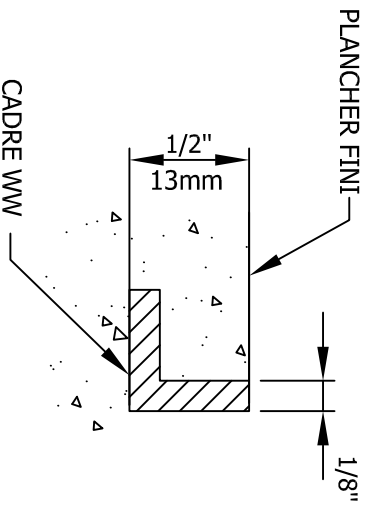

CADRE TYPE WW = EN ALUMINIUM EN FORME "L" À L'ENVERS. DOIT SE COULER DANS LE BÉTON POUR ÊTRE AU MÊME NIVEAU QUE LE PLANCHER FINI. PRÉVOIR 3/8" DE PLUS GRAND POUR FAIRE VOTRE OUVERTURE DE TROU.

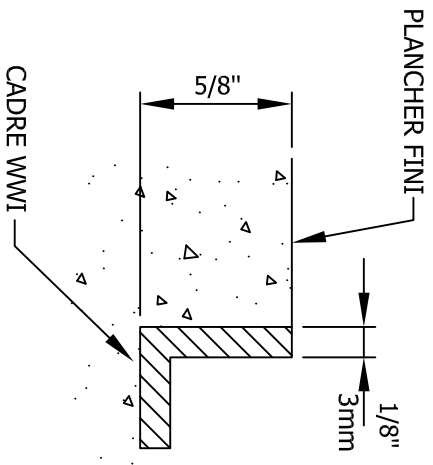

CADRE TYPE WWI = EN ALUMINIUM EN FORME "L" À L'ENVERS. DOIT SE COULER DANS LE BÉTON POUR ÊTRE AU MÊME NIVEAU QUE LE PLANCHER FINI. PRÉVOIR 3/8" DE PLUS GRAND POUR FAIRE VOTRE OUVERTURE DE TROU.

QUANTITÉ:

VESTIBULE:

REVISION:

DATE REVISION:

ENTREPRENEUR:

ARCHITECTES:

DISTRIBUTEUR:

BOLAR BLAINVILLE, QUÉBEC
<http://www.bolar.com> TEL: (450) 435 7385
 webmaster@bolar.com FAX: (450) 435 3600

PROJET:

DATE:
 FAIT PAR: ANNIE
 APPROUVÉ PAR:

PO N°:

DESSIN N°: